

## BUTÉES DE PARKING PL



La butée de parking (ou cale de roue) en acier galvanisé pour camion et bus permet de **délimiter les places de stationnement, sécuriser les manoeuvres** des véhicules et **supprimer les risques de chocs** (murs, bâtiments, entrepôts, etc). Elle est conçue pour une installation sur sols en enrobé.

### Caractéristiques :

- Guide roue acier galvanisé en tube de Ø 114mm
- Hauteur : 230 mm
- Existe en diverses longueurs avec 2 ou 3 platines de fixation (non fournies)

Référence	Dimensions (L x H) en mm	Ø du tube en mm	Platines de fixation *	Poids en kg
<b>93.951.200</b>	2400 x 230 2400 x 230	114	3 platines de fixation 4 trous Ø 15 mm	40
<b>93.951.201</b>			2 platines de fixation 6 trous Ø 15 mm	35
<b>93.950.230</b>	3000 x 230		3 platines de fixation 4 trous Ø 15 mm	40



\* Fixations non fournies

### Les +

- **Personnalisable** : différentes longueurs et fixations possibles
- **Durable** : en acier pour une durée de vie optimale

PLAN TECHNIQUE Réf. 93.951.200

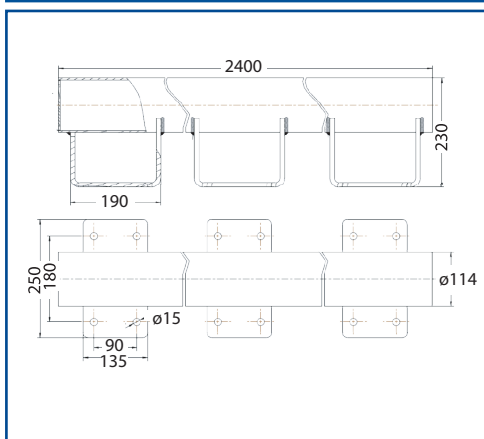

PLAN TECHNIQUE Réf. 93.951.201

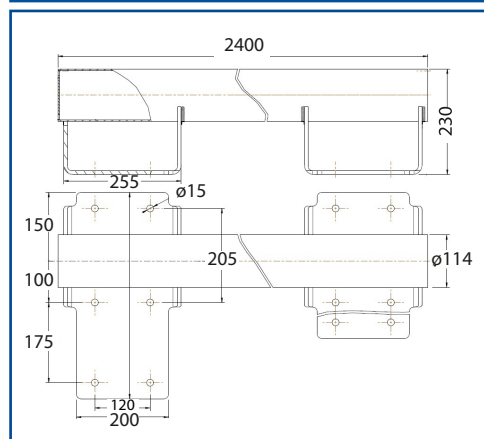

PLAN TECHNIQUE Réf. 93.951.230

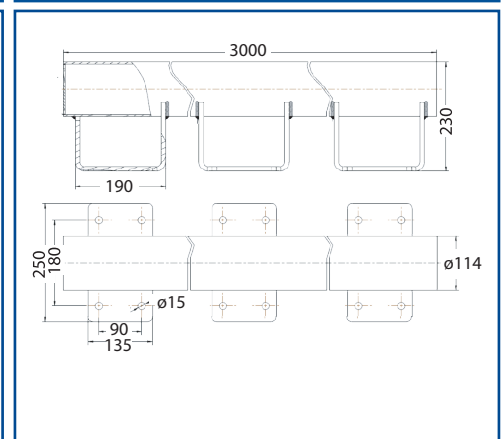

### Forankra

8 Rue Jacques de Vaucanson, ZA de la Pesselière 69780 MIONS

info@forankra.fr - www.forankra.fr

Forankra is part of Axel Johnson International  
www.axinter.com

Tel. : +33 (0)4 72 45 01 20

Fax : +33 (0)4 78 21 54 71